



SIŁOWNIE ZEWNĘTRZNE

PRODUCENT SIŁOWNI ZEWNĘTRZNYCH **TRAINER** ZPU ROMEX SP. Z O.O.
ul. Hetmańska 38, 85-039 Bydgoszcz, tel. 52 323 07 18, tel. kom. 609 521 630, fax 52 322 78 45

KARTA KATALOGOWA

TRAINER SW17 ŁAWKA SKOŚNA Seria STREET WORKOUT

Wymiary urządzenia:

długość: 170 cm
szerokość: 110 cm
wysokość: 140 cm

Funkcja urządzenia:

wzmacnia mięśnie proste i skośne brzucha.

Przeznaczenie: urządzenie przeznaczone dla młodzieży i dorosłych oraz użytkowników powyżej 140 cm wzrostu.

Maksymalny ciężar użytkownika: 150 kg.

Wymiary strefy bezpieczeństwa.

Strefy poszczególnych urządzeń mogą na siebie nachodzić.

W strefie ochronnej (urządzenia lub zestawu), nie powinno być żadnych innych urządzeń, elementów architektury typu: drzewo, ławka itp.

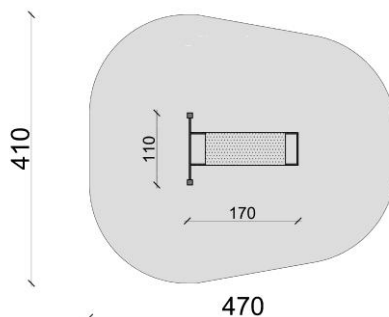

Przykładowa wizualizacja urządzenia.



Materiał: urządzenie wykonane z wysokiej jakości stali spawalniczej, dwukrotnie malowane proszkowo. Elementy stalowe zabezpieczone antykorozyjnie poprzez śrutowanie i cynkowanie. Siedzisko wykonane z polietylenu PE. Wszystkie śruby zabezpieczone zaślepkami polimerowymi. Kolorystyka urządzeń w standardzie szara lub szaro-żółta.

Elementy konstrukcyjne: słupy pionowe kwadratowe 80x80 mm, grubość ścianki 3 mm, pozostałe rury - średnica 42,4 mm, grubość ścianki 3,2 mm.

Fundamentowanie: słupy zagłębione na 80 cm w gruncie i zabetonowane fundamentem z betonu B25 o wymiarach zgodnych z kartą techniczną. Fundament 30 cm poniżej poziomu gruntu.

Nawierzchnia pod urządzenie: trawiasta, piaskowa, korowa, żwirowa lub gumowa (posiadająca certyfikat PN-EN 1177).

Urządzenie posiada certyfikat, spełnia wymagania bezpieczeństwa zawarte w normie PN-EN 16630:2015-06.

